

DIN-Power F048FC-B

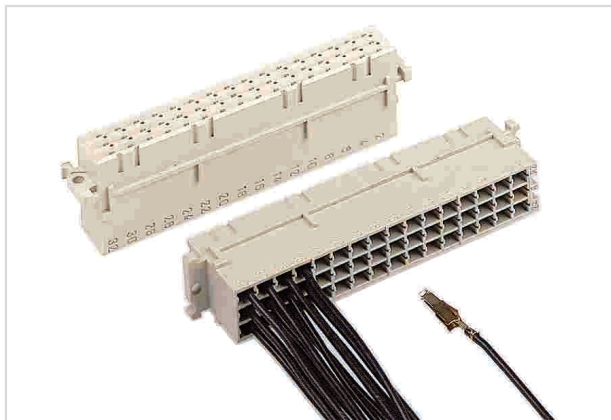

Изображение приведено только для иллюстрации. Смотрите описание изделия.

Номер детали	09 06 248 3201
Спецификация	DIN-Power F048FC-B
HARTING eCatalogue - Информация о продукции	https://b2b.harting.com/09062483201

Название

Категория	Соединители
Серия	DIN 41612
Название	Тип F
Элемент	Розетка
Характеристики	не содержит свинца

Версия

Метод подключения	Подключение обжимом
Тип соединения	Кабель - кабель
Число контактов	48
Кодирование	Кодирование отверстий Кодирование кожуха Кодировка с потерей контактов
Крепление печатной платы	С крепежным фланцем
Подробные данные	Обжимные контакты заказываются отдельно.

Технические характеристики

Ряды контактов	3
Шаг контактов (сторона подключения)	3.81 mm 5.08 mm
Шаг контактов (сторона сопряжения)	3.81 mm 5.08 mm
Номинальный ток	Номинальный ток, измеренный при 20 °C, подробнее см. кривую ухудшения параметров
Расстояние между проводниками	≥1.6 mm

Технические характеристики

Длина пути тока утечки	≥3 mm
Сопротивление изоляции	>10 ¹² Ω
Сопротивление контактов	≤15 mΩ
Предельная температура	-55 ... +125 °C
Усилие вставки и размыкания	≤75 N
Испытательное напряжение U _{ср.кв.}	1.55 kV (контакт-контакт) 2.5 kV (контакт-заземление)
Изоляционная группа	IIIa (175 ≤ CTI < 400)
Hot plugging	Нет

Свойства материала

Материал (контактная вставка)	Термопластичная смола, армированная стекловолокном
Цвет (контактная вставка)	RAL 7032 (серый)
Группа горючести материала согласно UL 94 V-0	
RoHS	совместим
Состояние ВЭА	совместим
China RoHS	e
Жидкости из приложения XVII к предписанию REACH	Не содержится
Жидкости из приложения XIV к предписанию REACH	Не содержится
Особо опасные жидкости предписания REACH	Не содержится
Законопроект 65 штата Калифорния	Да
Законопроект 65 штата Калифорния	Триоксид сурьмы

Спецификации и допуски

Спецификации	IEC 60603-2
UL / CSA	UL 1977 ECBT2.E102079 CSA-C22.2 No. 182.3 ECBT8.E102079
Классификация для железных дорог	F1/I2 в соответствии с NFF 16-101/102

Коммерческие данные

Размер упаковки	100
Вес нетто	17 g
Страна изготовления	Германия

Коммерческие данные

код ТН ВЭД ЕС

85366990

GTIN

5713140013681

Допустимая нагрузка по току

Допустимая нагрузка по току ограничена тепловой нагрузкой материала контакта, включая контактную часть и материала изолятора. Таким образом, кривая изменения нагрузки применима к непрерывным (без перебоев) токам через каждый элемент контакта разъема, если не превышает допустимая максимальная температура. Методики проведения измерений и испытаний в соответствии с IEC 60512-5-2

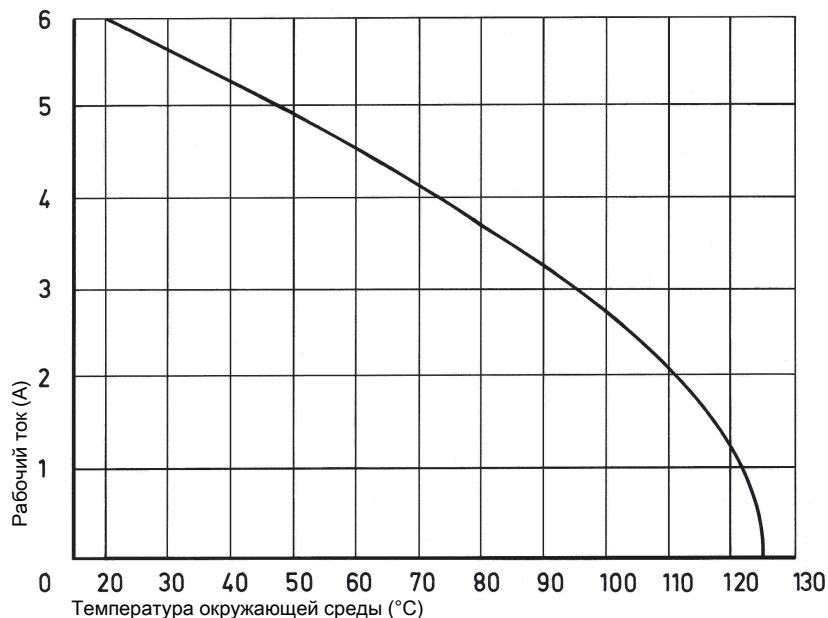

Кодирование отверстий (без потери контакта)

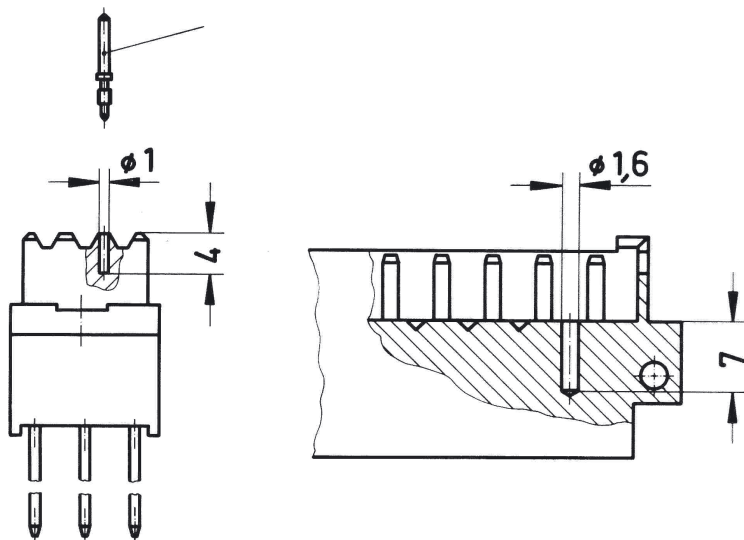

Во избежание случайного неправильного подключения соседних соединителей необходимо применять систему кодировки.

Просверлить вилочный соединитель в предварительно отцентрированной точке согласно эскизу. Вставить кодирующий штифт 09 06 000 9950 в полученное отверстие в гнездовом соединителе с помощью установочного инструмента 09 99 000 0103.

Кодирование кожуха (без потери контакта)

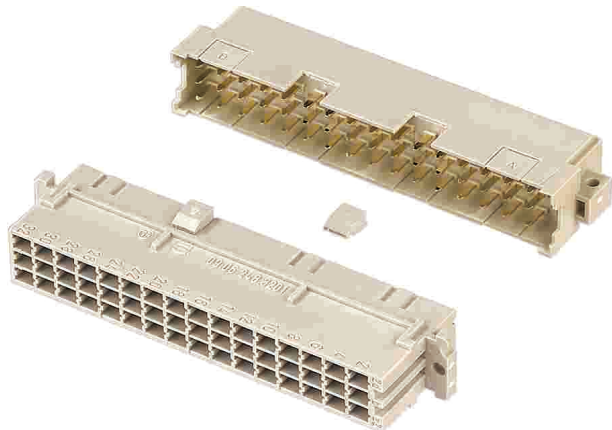

Во избежание случайного неправильного подключения соседних соединителей необходимо применять систему кодировки.

Вставить ориентирующий элемент 09 06 001 9919 в один из пазов розетки, как показано на рисунке. Выломать соответствующий участок на вилке. Соединители с такими ориентирующими элементами можно монтировать при условии, что монтажная высота стойки составляет не менее 20,32 мм.

Кодировка с потерей контактов

Во избежание случайного неправильного подключения соседних соединителей необходимо применять систему кодировки.

Эта система кодирования подразумевает использование кодирующих штырей, которые вставляются в соответствующую контактную камеру розетки (в ячейке должен находиться гнездовой контакт!).

При помощи специального инструмента извлечь соответствующий штыревой контакт вилки. Рекомендуется применять не менее 3 штифтов.

Штифт кодирования 09 04 000 9908

Инструмент для извлечения штыревых контактов 09 99 000 0038

Монтаж обжимных контактов

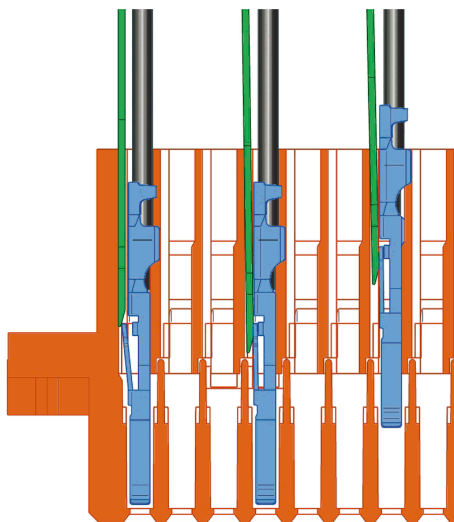

Монтаж обжимных контактов:

После обжима проводников контактами с помощью обжимного инструмента или автоматической обжимной машины контакты необходимо правильно сориентировать и вставить в гнезда корпуса соединителя в требуемой конфигурации. Они защёлкиваются на месте и прочно удерживаются. Для проверки прочности контакта на разрыв достаточно слегка потянуть за проводник. При использовании многопроволочных проводников сечением менее $0,37 \text{ мм}^2$ необходим инструмент для вставки. Артикул инструмента для вставки: 09 99 000 0100

Артикул инструмента для вставки: 09 99 000 0088

Извлечение обжимных контактов:

Извлекатель вставляют в паз сбоку соответствующего обжимного гнезда. При этом удерживающая контакт пружина сжимается, и контакт можно легко извлечь, слегка потянув за проводник. Это не приведет к повреждению контакта / проводника, который при необходимости можно вернуть на место / перемонтировать. На чертеже показана процедура извлечения обжимного контакта (макс. 5 раз).

Артикул извлекателя: 09 99 000 0087

Условия присоединения

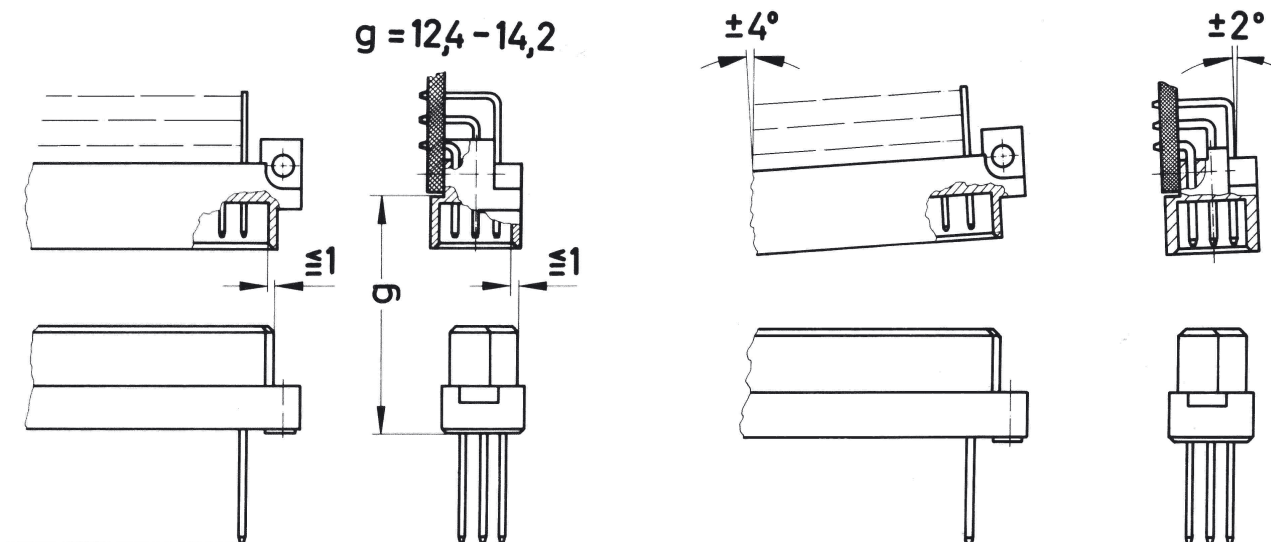

Чтобы обеспечить надежное соединение и предотвратить нежелательные повреждения, обратитесь к диаграммам данных о применении.
Эти рекомендации изложены в IEC 60603-2.
Соединители не должны присоединяться или отсоединяться под электрической нагрузкой.